

FOX II FOX II



RIKATRONIC3

Notice d'utilisation



SOMMAIRE

1. EXPLICATION DES SYMBOLES	3
2. DOCUMENTATION TECHNIQUE - ECODESIGN	4
3. DONNÉES TECHNIQUES	8
Vue d'ensemble des pièces de rechange - vue éclatée.....	8
Liste et numéros d'article des pièces de rechange.....	11
Dimensions.....	13
Quantité de combustible.....	13
Caractéristiques techniques.....	13
Emballage.....	13
Branchement électrique (RIKATRONIC3).....	13
4. INFORMATIONS IMPORTANTES	14
Informations générales de mise en garde et de sécurité.....	14
Première chauffe.....	14
Distances de sécurité.....	14
Avant la mise en place.....	15
5. CE QU'IL FAUT SAVOIR SUR LE BOIS DE CHAUFFAGE	16
Combustibles appropriés et quantités de combustibles.....	16
Types de bois.....	16
Le réglage de la puissance de chauffage.....	16
Pour une combustion propre.....	16
6. INSTALLATION DU POÊLE	17
Raccordement à la cheminée.....	17
Raccordement à un conduit de cheminée en inox.....	17
Air de combustion.....	17
Arrivée d'air extérieur.....	17
7. COMMANDE - MANUELLE	18
Régulation de l'air de combustion.....	18
Eco allume-feu RIKA.....	18
Allumage correct.....	18
8. COMMANDE - RIKATRONIC3	19
Actionnement de la grille oscillante.....	19
Eco allume-feu RIKA.....	19
Instructions de chauffage.....	19
Allumage correct.....	19
Réalimentation.....	20
Mode ECO.....	20
Fermeture complète des volets d'air.....	20
Panne de courant.....	20
Régulation manuelle.....	20
Affichages d'état.....	21
Avertissements et messages d'erreur.....	22

9. NETTOYAGE ET ENTRETIEN	23
Attentions essentielles	23
Vider le tiroir à cendres	23
Contrôle du contact de porte	23
Nettoyage du capteur de température des flammes	23
Nettoyage du verre de porte	23
Nettoyage des surfaces laquées	23
Orifices de l'air de convection	23
Air de combustion – Arrivée d'air	23
Nettoyage des conduites du gaz de fumée	23
Contrôler l'étanchéité de la porte	23
10. MONTAGE/DÉMONTAGE DE LA PIERRE ET DES OPTIONS	24
Adaptation du raccordement du tuyau de fumée du haut sur le raccordement arrière	24
Démontage de la pierre	24
11. PROBLÈMES – SOLUTIONS POSSIBLES	25
Problème 1	25
Problème 2	25
Problème 3	25
12. CONDITIONS VOLONTAIRES DE GARANTIE	26
13. CONDITIONS LÉGALES DE GARANTIE	26
14. INFORMATIONS SUR L'ÉLIMINATION DES DÉCHETS	27
Informations sur les différents composants de l'appareil	27
Extrait du code déchet du règlement sur la liste européenne des déchets	27
Élimination et recyclage des déchets électriques	27
15. RESPECT DES DISPOSITIONS DE L'UE	27

1. EXPLICATION DES SYMBOLES



...Information importante



...Tournevis cruciforme



...Hexagone #8



...Conseil pratique



...à la main

Coordonnées du fabricant

Fabricant :	RIKA Innovative Ofentechnik GmbH
Contact :	Andreas Bloderer
Adresse :	Müllerviertel 20 4563 Micheldorf Austria

Détails de l'appareil

Nom du modèle :	FOX II / FOX II RIKATRONIC3
Modèles équivalents :	-
Laboratoire notifié:	Technische Universität Wien, Getreidemarkt 9/166, 1060 Wien, Austria
Laboratoire notifié:	1746
Numéro du rapport d'essai:	PL-11119-P
Application de normes harmonisées :	EN13240:2001/A2:2004/AC:2007
Autres normes/ spécifications techniques appliquées :	-
Fonctionnalité de chauffage indirect :	Nein
Puissance thermique directe :	8 kW
Puissance thermique indirecte :	-

Caractéristiques lors du fonctionnement avec le combustible adapté

Efficacité énergétique saisonnière η_s :	75,7 %
Efficacité énergétique saisonnière RIKATRONIC η_s :	75,4 %
Indice d'efficacité énergétique :	114
Indice d'efficacité énergétique RIKATRONIC :	114

Précautions particulières pour le montage, l'installation ou l'entretien

<p>Les distances de protection contre l'incendie et de sécurité, telles que les distances par rapport aux matériaux de construction combustibles, doivent être respectées !</p> <p>Une alimentation suffisante en air de combustion pour l'appareil doit être garantie à tout moment. Les systèmes d'aspiration d'air peuvent perturber l'alimentation en air de combustion !</p> <p>Les valeurs des gaz de combustion de l'appareil doivent être respectées pour le dimensionnement de la cheminée !</p>

Caractéristiques en cas de fonctionnement exclusivement avec le combustible adapté

Puissance de chauffe			
Puissance de chauffe nominale	P_{nom}	8	kW
Puissance de chauffe minimale	P_{min}	4	kW
Rendement utile			
Rendement utile à la puissance nominale	$\eta_{th, nom}$	85,7	%
Rendement utile à la puissance minimale	$\eta_{th, min}$	86	%
Consommation électrique auxiliaire*			
A la puissance nominale	$e_{l, max}$	0,02	kW
A la puissance minimale	$e_{l, min}$	0,01	kW
En mode veille	$e_{l, SB}$	0,003	kW
Puissance requise pour le fonctionnement de l'appareil			
Puissance requise pour le fonctionnement de l'appareil	P_{pilot}	n.A.	kW

*RIKATRONIC

Type de Puissance de Chauffage/Régulation de la température ambiante	
Un seul niveau de puissance, pas de contrôle de la température ambiante	Oui
Deux ou plusieurs niveaux réglables manuellement, pas de contrôle de la température ambiante (**)	Non
Avec thermostat mécanique de contrôle de la température ambiante (**)	Non
Avec régulation électronique de la température ambiante (**)	Non
Avec régulation électronique de la température ambiante et programmation journalière (**)	Non
Avec régulation électronique de la température ambiante et programmation hebdomadaire (**)	Non
Régulation de la température ambiante avec détection de présence (**)	Non
Régulation de la température ambiante avec détection de fenêtre ouverte (**)	Non
Avec option de commande à distance (**)	Non

Informations sur le combustible

Combustible	Combustible préféré:	Autre combustible approprié:	η_s [%]	Émissions liées au chauffage à la puissance nominale (*)				Émissions liées au chauffage à la puissance minimale (**)(**)			
				PM	OGC	CO	NO _x	PM	OGC	CO	NO _x
				mg/Nm ³ (13% O ₂)				mg/Nm ³ (13% O ₂)			
Bûches de bois, taux d'humidité ≤ 25 %	Oui	Non	75,7	19	49	851	109	-	-	-	-
Bûches de bois RIKATRONIC, taux d'humidité ≤ 25 %	Oui	Non	75,4	19	49	851	109	-	-	-	-
Bûches compressées, taux d'humidité < 12 %	Non	Non	-	-	-	-	-	-	-	-	-
Autre biomasse ligneuse	Non	Non	-	-	-	-	-	-	-	-	-
Biomasse non ligneuse	Non	Non	-	-	-	-	-	-	-	-	-
Charbon noir et charbon de bois	Non	Non	-	-	-	-	-	-	-	-	-
Coke de houille	Non	Non	-	-	-	-	-	-	-	-	-
Coke à basse température	Non	Non	-	-	-	-	-	-	-	-	-
Charbon bitumineux	Non	Non	-	-	-	-	-	-	-	-	-
Briquettes de lignite	Non	Non	-	-	-	-	-	-	-	-	-
Briquettes de tourbe	Non	Non	-	-	-	-	-	-	-	-	-
Briquettes de combustible fossile mélangées	Non	Non	-	-	-	-	-	-	-	-	-
Autres combustibles fossiles	Non	Non	-	-	-	-	-	-	-	-	-
Mélange de briquettes de biomasse et de combustible fossile	Non	Non	-	-	-	-	-	-	-	-	-
Autre mélange de biomasse et de combustible fossile	Non	Non	-	-	-	-	-	-	-	-	-

(*) PM = poussière, OGC = composés organiques gazeux, CO = monoxyde de carbone, NO_x = gaz nitreux.

(**) Uniquement requis lors de l'application des facteurs de correction F(2) ou F(3)

Signé pour le fabricant et en son nom par:
Andreas Bloderer / management de produits

Micheldorf, 16.12.2021

RIKA[®]

Innovative Ofentechnik GmbH
A-4563 Micheldorf, Müllerviertel 20
Tel: +43 (0)7582/686-14, Fax DW: -43
www.rika.at

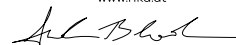

En cas de doute, comme en cas de traduction manquante ou erronée, seule la version allemande est valable.

Sous réserve de modifications techniques et visuelles et d'erreurs de composition et d'impression.

© 2021 | RIKA Innovative Ofentechnik GmbH

Coordonnées du fabricant

Fabricant :	RIKA Innovative Ofentechnik GmbH
Contact :	Andreas Bloderer
Adresse :	Müllerviertel 20 4563 Micheldorf Austria

Détails de l'appareil

Nom du modèle :	FOX II 6 kW / FOX II RIKATRONIC3 6 kW
Modèles équivalents :	-
Laboratoire notifié:	Technische Universität Wien, Getreidemarkt 9/166, 1060 Wien, Austria
Laboratoire notifié:	1746
Numéro du rapport d'essai:	PL-18054-P
Application de normes harmonisées :	EN13240:2001/A2:2004/AC:2007
Autres normes/ spécifications techniques appliquées :	-
Fonctionnalité de chauffage indirect :	Nein
Puissance thermique directe :	6 kW
Puissance thermique indirecte :	-

Caractéristiques lors du fonctionnement avec le combustible adapté

Efficacité énergétique saisonnière η_s :	72,0%
Efficacité énergétique saisonnière RIKATRONIC η_s :	71,3 %
Indice d'efficacité énergétique :	109
Indice d'efficacité énergétique RIKATRONIC :	108

Précautions particulières pour le montage, l'installation ou l'entretien

<p>Les distances de protection contre l'incendie et de sécurité, telles que les distances par rapport aux matériaux de construction combustibles, doivent être respectées !</p> <p>Une alimentation suffisante en air de combustion pour l'appareil doit être garantie à tout moment. Les systèmes d'aspiration d'air peuvent perturber l'alimentation en air de combustion !</p> <p>Les valeurs des gaz de combustion de l'appareil doivent être respectées pour le dimensionnement de la cheminée !</p>

Caractéristiques en cas de fonctionnement exclusivement avec le combustible adapté

Puissance de chauffe			
Puissance de chauffe nominale	P_{nom}	6	kW
Puissance de chauffe minimale	P_{min}	-	kW
Rendement utile			
Rendement utile à la puissance nominale	$\eta_{th, nom}$	82	%
Rendement utile à la puissance minimale	$\eta_{th, min}$	-	%
Consommation électrique auxiliaire*			
A la puissance nominale	$e_{l, max}$	0,02	kW
A la puissance minimale	$e_{l, min}$	0,01	kW
En mode veille	$e_{l, SB}$	0,003	kW
Puissance requise pour le fonctionnement de l'appareil			
Puissance requise pour le fonctionnement de l'appareil	P_{pilot}	n.A.	kW

*RIKATRONIC

Type de Puissance de Chauffage/Régulation de la température ambiante	
Un seul niveau de puissance, pas de contrôle de la température ambiante	Oui
Deux ou plusieurs niveaux réglables manuellement, pas de contrôle de la température ambiante (**)	Non
Avec thermostat mécanique de contrôle de la température ambiante (**)	Non
Avec régulation électronique de la température ambiante (**)	Non
Avec régulation électronique de la température ambiante et programmation journalière (**)	Non
Avec régulation électronique de la température ambiante et programmation hebdomadaire (**)	Non
Régulation de la température ambiante avec détection de présence (**)	Non
Régulation de la température ambiante avec détection de fenêtre ouverte (**)	Non
Avec option de commande à distance (**)	Non

Informations sur le combustible

Combustible	Combustible préféré:	Autre combustible approprié:	η_s [%]	Émissions liées au chauffage à la puissance nominale (*)				Émissions liées au chauffage à la puissance minimale (**)(**)			
				PM	OGC	CO	NO _x	PM	OGC	CO	NO _x
				mg/Nm ³ (13% O ₂)				mg/Nm ³ (13% O ₂)			
Bûches de bois, taux d'humidité ≤ 25 %	Oui	Non	72,0	17	37	901	107	-	-	-	-
Bûches de bois RIKATRONIC, taux d'humidité ≤ 25 %	Oui	Non	71,3	17	37	901	107	-	-	-	-
Bûches compressées, taux d'humidité < 12 %	Non	Non	-	-	-	-	-	-	-	-	-
Autre biomasse ligneuse	Non	Non	-	-	-	-	-	-	-	-	-
Biomasse non ligneuse	Non	Non	-	-	-	-	-	-	-	-	-
Charbon noir et charbon de bois	Non	Non	-	-	-	-	-	-	-	-	-
Coke de houille	Non	Non	-	-	-	-	-	-	-	-	-
Coke à basse température	Non	Non	-	-	-	-	-	-	-	-	-
Charbon bitumineux	Non	Non	-	-	-	-	-	-	-	-	-
Briquettes de lignite	Non	Non	-	-	-	-	-	-	-	-	-
Briquettes de tourbe	Non	Non	-	-	-	-	-	-	-	-	-
Briquettes de combustible fossile mélangées	Non	Non	-	-	-	-	-	-	-	-	-
Autres combustibles fossiles	Non	Non	-	-	-	-	-	-	-	-	-
Mélange de briquettes de biomasse et de combustible fossile	Non	Non	-	-	-	-	-	-	-	-	-
Autre mélange de biomasse et de combustible fossile	Non	Non	-	-	-	-	-	-	-	-	-

(*) PM = poussière, OGC = composés organiques gazeux, CO = monoxyde de carbone, NO_x = gaz nitreux.

(**) Uniquement requis lors de l'application des facteurs de correction F(2) ou F(3)

Signé pour le fabricant et en son nom par:
Andreas Bloderer / management de produits

Micheldorf, 16.12.2021

RIKA[®]

Innovative Ofentechnik GmbH
A-4563 Micheldorf, Müllerviertel 20
Tel: +43 (0)7582/686-14, Fax DW: -43
www.rika.at

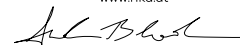

En cas de doute, comme en cas de traduction manquante ou erronée, seule la version allemande est valable.

Sous réserve de modifications techniques et visuelles et d'erreurs de composition et d'impression.

© 2021 | RIKA Innovative Ofentechnik GmbH

3. DONNÉES TECHNIQUES

Vue d'ensemble des pièces de rechange - vue éclatée

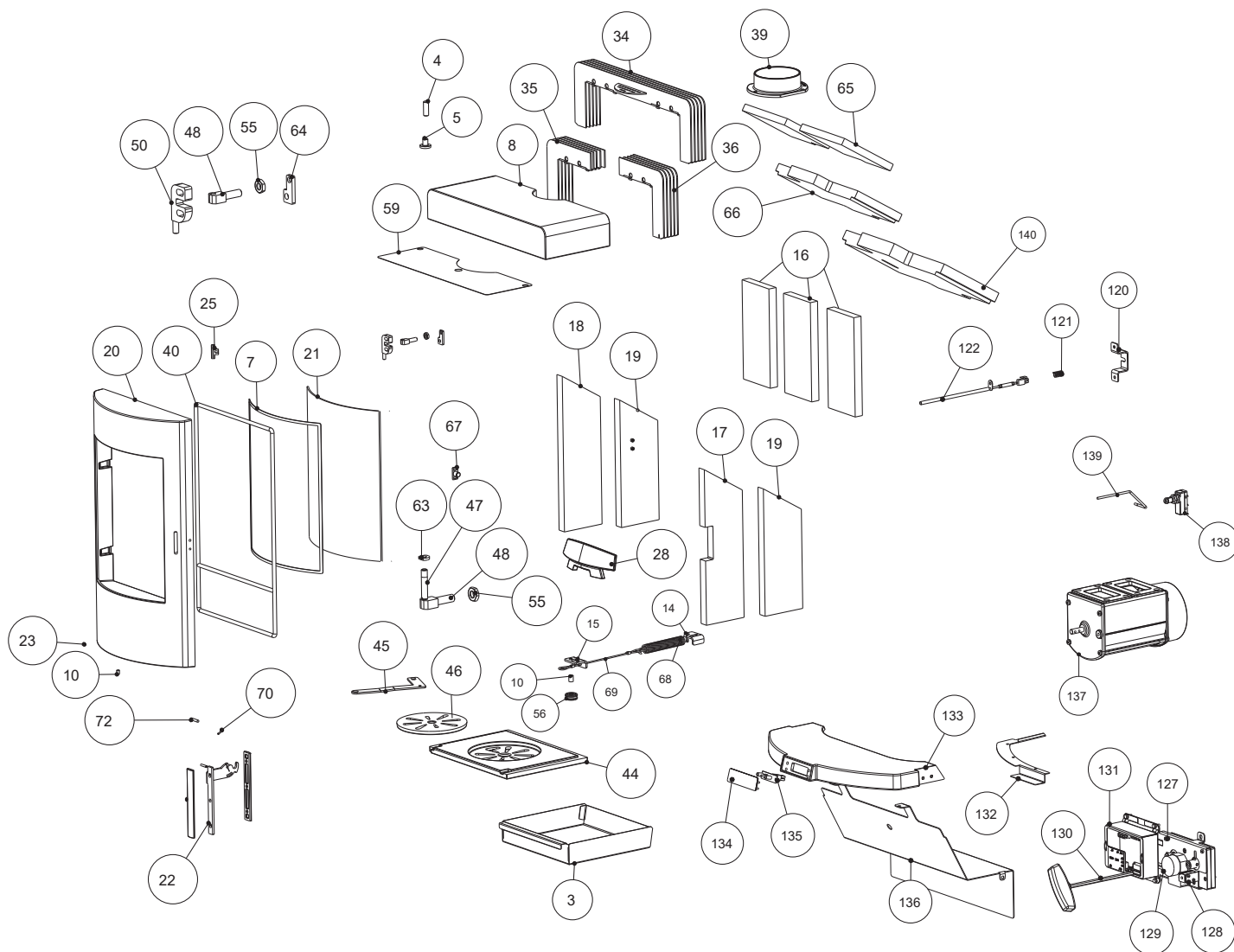

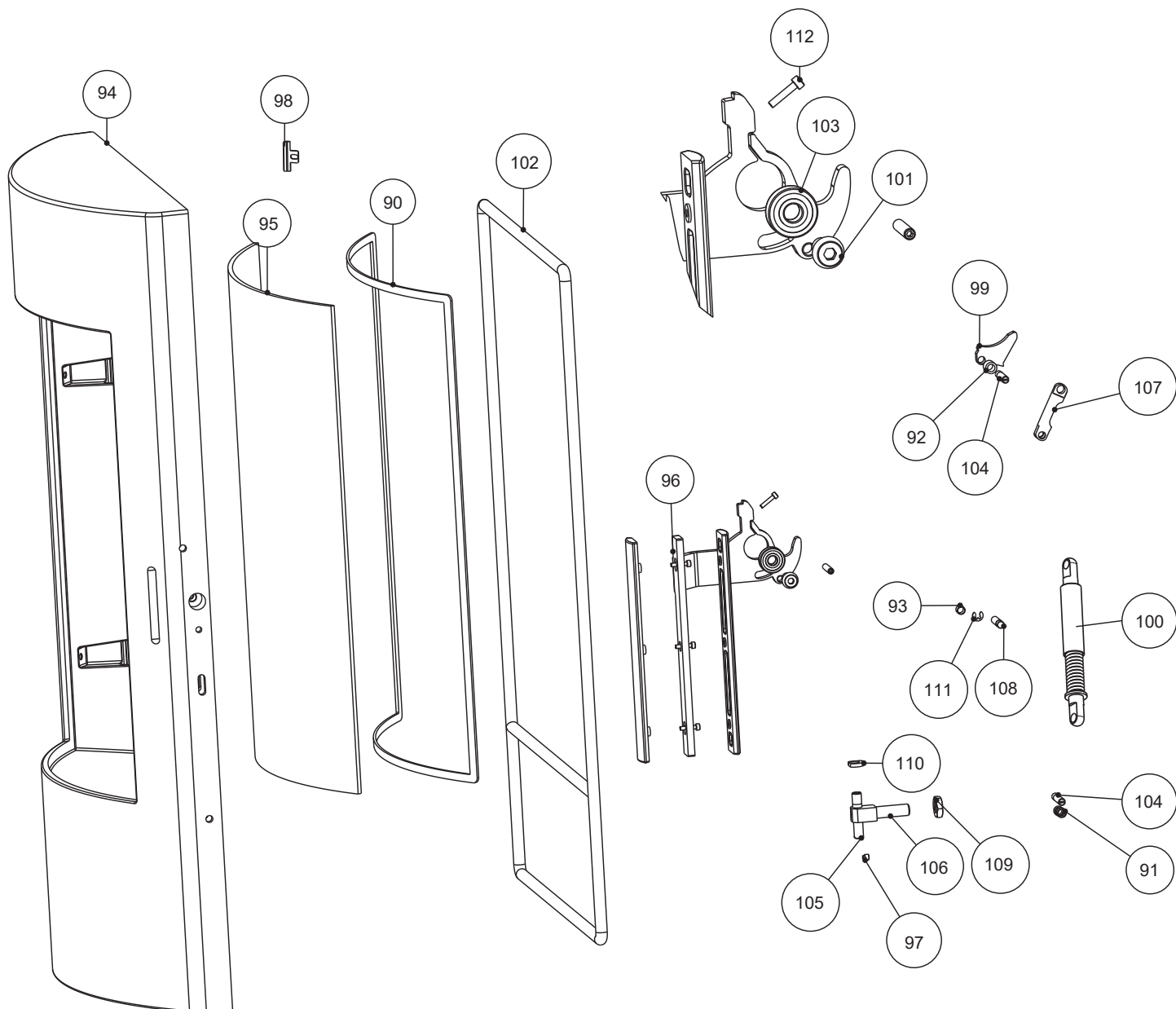

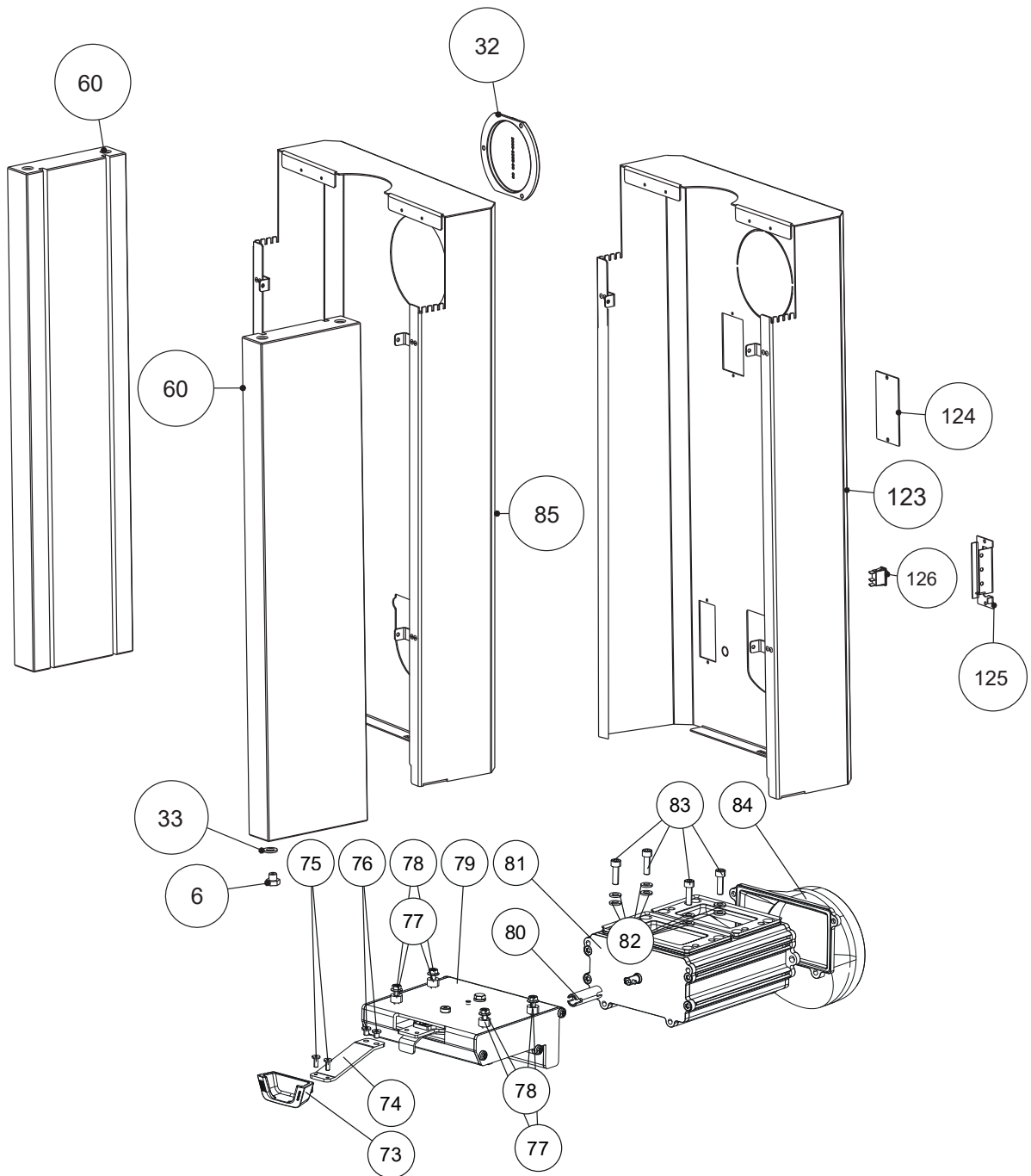

≤#221500813

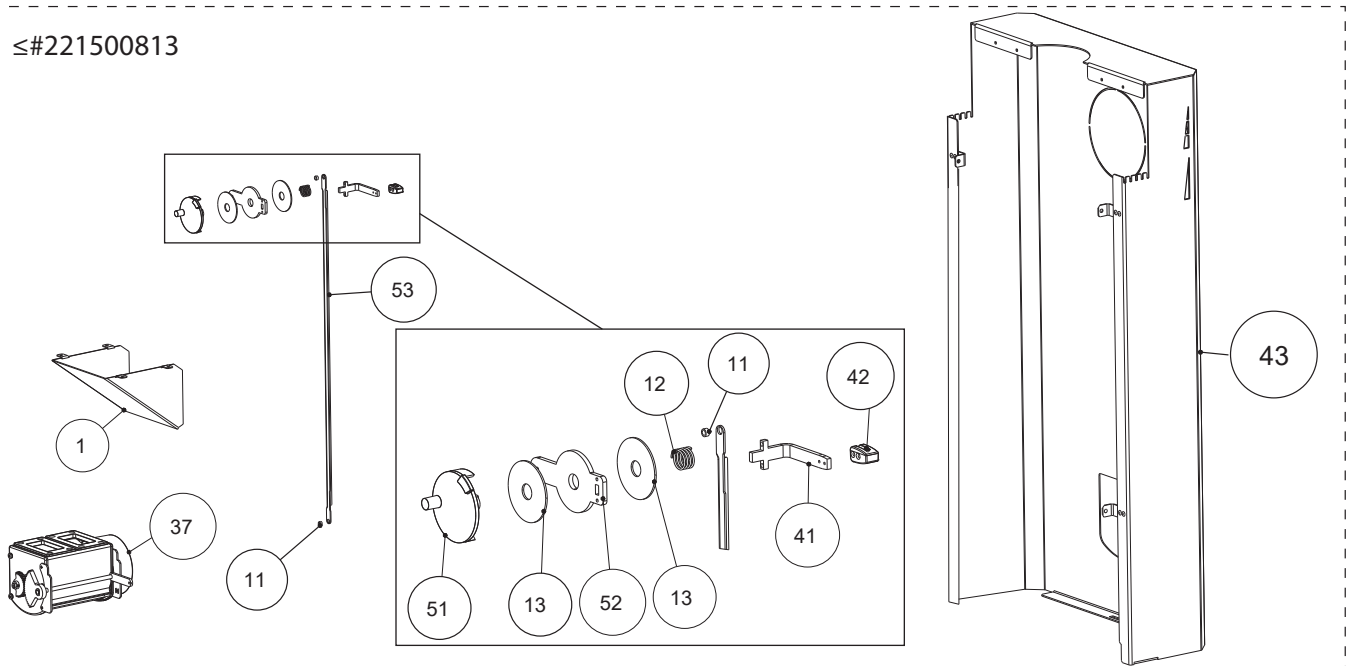

Liste et numéros d'article des pièces de rechange

Nr.	Art.Nr.	Désignation	Nr.	Art.Nr.	Désignation
1*4	Z34384	Couvercle du régulateur métallisé		Z34542	Couvercle cuivre
1*4	Z34385	Couvercle du régulateur noir	44	Z25946	Grille
1*4	Z34386	Couvercle du régulateur cuivre	45	L00616	Actionneur de la grille vibrante
3	L00618	Tiroir à cendres	46	Z25948	Disque vibrant
4	Z32643	Boulon	47	N111700	Vis sans tête
5	Z33324	Cheville centrage du couvercle	48	Z34377	Charnière
6	Z34366	Cheville support pierre	50	L01800	Lame de charnière
7	N103693	Joint plat noir 8x2	51*4	Z34317	Ancre coulissante
8	Z32594	Couvercle stéatite	52*4	L01912	Coulisseau
	Z34098	Couvercle Vulcano green	53*4	L01913	Bielle de poussée
	Z34099	Couvercle Vulcano red	55	N111780	Écrou six pans
	Z35453	Couvercle pierre blanche	56*1	Z33895	Roue à câble
10*1	Z10709	Écarteur	59	L01496	Plaque de retenue pierre
11*4	Z33758	Écarteur	60	Z32595	Habillage latéral stéatite
12*4	N111831	Ressort de pression		Z34100	Habillage latéral Vulcano green
13*4	Z34373	Plaque-ressort		Z34101	Habillage latéral Vulcano red
14*1	L01982	Amortisseur		Z35454	Habillage latéral pierre blanche
15*1	L01526	Plaque de blocage	63	L01413	Appui de porte
33	Z34144	Disque en feutre	64	L01909	Plaque réglage porte
16	Z32590	Habillage du foyer arrière	65	Z33323	Brique réfractaire en haut
17	Z32591	Habillage du foyer avant droit	66	Z33588	Brique réfractaire en bas
18	Z32592	Habillage du foyer avant gauche	67	B12322	Plaque de fermeture
19	Z32593	Habillage du foyer arrière gauche et droit	68*1	N111999	Ressort de traction (porte)
20*1	Z34378	Porte du foyer métallisé	69*1	Z34342	Câble d'acier
	Z34379	Porte du foyer noir		N111943	Bague de serrage corde
	Z34380	Porte du foyer cuivre	70	N111860	Vis à six pans creux
	B16505	Porte de foyer métallisé, complète	72	N111798	Goupille cylindrique poignée de porte
	B16506	Porte de foyer noir, complète	73*5	Z36199	Poignée régulateur
	B16507	Porte de foyer cuivre, complète	74*5	L04041	Levier régulateur
20*2	Z34608	Porte du foyer métallisé	75*5	N101143	Vis cylindrique à six pans creux
	Z34607	Porte du foyer noir	76*5	N112135	Vis cylindrique à six pans creux
	Z34609	Porte du foyer compl. cuivre	77*5	Z33600	Écarteur
21	Z34319	Verre de porte	78*5	N112297	Écrou de blocage
22	B16508	Poignée de porte compl.	79*5	B17378	Régulateur glissant monté
23	N104060	Tige filetée M05x06	80*5	Z35799	Arbre intermédiaire
23*1	N111864	Tige filetée	81*5	B17377	Régulateur arrivée d'air
25	L00475	Support de vitrage	82*5	N112175	Rondelle
	N108908	Ressort à disque	83*5	N108573	Vis à six pans creux
28	Z32603	Pare-bûche métallisé	84*5	Z34592	Tuyau d'aspiration
	Z32940	Pare-bûche noir	85*5	Z39603	Paroi arrière noir
32	Z35057	Couvercle noir		Z39604	Paroi arrière métallisé
34	E14179	Option pour raccordement du conduit de fumée à l'arrière		Z10022	Couvercle noir
35	B15380	Lamelle gauche		Z30072	Couvercle métallisé
36	B15381	Lamelle droite	Porte d'autoverrouillage		
37*4	B16501	Régulateur d'amenée d'air	90	N103693	Joint plat noir 8x2
39	Z17799	Raccord conduit de fumée D130 noir	91	Z26185	Écarteur
40	E13858	Kit d'étanchéité pour poêle-cheminées Ø 12 (3 m silicone incl.)	92	Z10709	Écarteur
41*4	Z34374	Poignée régulateur	93	Z33772	Écarteur
42*4	Z34343	Bouton de régulation	94	Z34523	Porte de foyer gris
43*4	Z34370	Paroi arrière métallisée		Z34524	Porte du foyer noir
	Z34371	Paroi arrière noir		Z34525	Porte de foyer cuivre
	Z34372	Paroi arrière cuivre		B16630	Porte de foyer gris, complète
	Z30072	Couvercle métallisé		B16631	Porte de foyer noir, complète
	Z10022	Couvercle noir		B16632	Porte de foyer cuivre, complète
			95	Z34319	Verre de porte

Merci de prendre en considération que, malgré un travail soigneux, les pièces détachées revêtues par poudre, peuvent présenter une différence de nuance ou d'effet minime. Les petits dommages sur les pièces d'habillage peuvent être réparés avec notre spray de peinture spécial Senotherm. Il n'existe pas de couleur RAL appropriée pour les pièces d'habillage peintes.

Nr.	Art.Nr.	Désignation
96	B18175	Poignée porte avant complète
97	N104060	Tige filetée M05x06
98	L00475	Support de vitrage
99	L01641	Arrêt de douille de poignée
100	B16634	Piston
101 *3	Z36036	Vis épaulée
102	E13858	Kit d'étanchéité pour poêle-cheminées Ø 12 (3 m silicone incl.)
103 *3	Z36035	Palier lisse à graphite
104	N108427	Vis sans tête
105	N111749	Vis sans tête M06x30
	N111700	Vis sans tête
106	Z34377	Charnière
107	Z34526	Bielle de poussée dessus
108	Z33959	Piston de guidage bielle de poussée
109	N111780	Écrou six pans
110	L01413	Appui de porte
111	N109185	Collier d'épaulement D04
112	N111860	Vis à six pans creux

RIKATRONIC3

120	L00433	Équerre de pression
121	N108131	Ressort à pression
122	B15671	Capteur température
123	B16654	Paroi arrière métallisée
	B16655	Paroi arrière noir
	B16656	Paroi arrière cuivre
124	Z33276	Tôle de protection noir
	Z33277	Plaque de fermeture métallisé
125	Z33278	Support de raccordement au secteur noir
	Z33279	Support de raccordement au secteur métallisé
126	B15754	Commutateur principal marche/arrêt
127	B16464	Transmission régulateur d'air
128	N111815	Aimant électronique
129	N111817	Moteur régulateur d'air

Nr.	Art.Nr.	Désignation
130	N102647	Clé à douille avec poignée
131	B16422	Carte mère Rikatronic3
132	Z34537	Protège-câble métallisé
	Z34538	Protège-câble noir
	Z34539	Protège-câble cuivre
133	Z34419	Cache inférieur métallisé
	Z34418	Cache inférieur noir
	Z34420	Cache inférieur cuivre
134	B16644	Plaque avant palpeur
135	B15667	Carte palpeur
136	B16649	Cache métallisé
	B16650	Cache gris noir
	B16651	Cache gris cuivre
137	B17860	Régulateur d'amenée d'air avec tuyau d'aspiration
138	N111825	Contacteur
139	Z34533	Bielle d'attaque
140	Z32596	Brique réfractaire en bas Rikatronic
	*1	à partir de n° de série 278046
	*2	jusqu'au n° de série 278045
	*3	jusqu'au n° de série 1350031 B18175 à commander
	*4	jusqu'au n° de série 221500813
	*5	à partir de n° de série 221500814

Merci de prendre en considération que, malgré un travail soigneux, les pièces détachées revêtues par poudre, peuvent présenter une différence de nuance ou d'effet minime. Les petits dommages sur les pièces d'habillage peuvent être réparés avec notre spray de peinture spécial Senotherm. Il n'existe pas de couleur RAL appropriée pour les pièces d'habillage peintes.

Dimensions

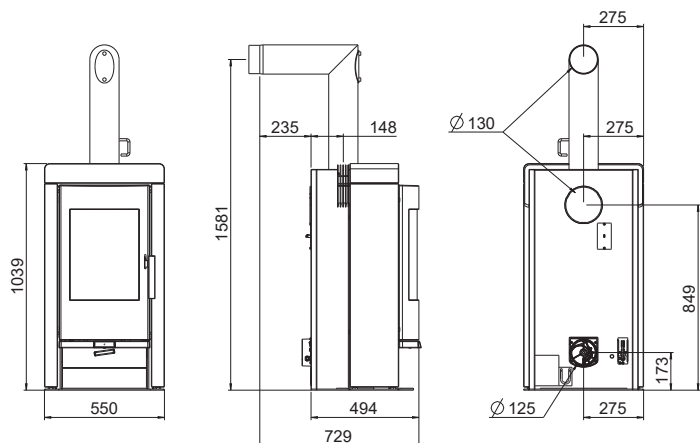

Dimensions		manuel	Rikatr.
Hauteur	[mm]	1039	1039
Largeur	[mm]	550	550
Profondeur du corps	[mm]	494	494
Poids		manuel	Rikatr.
Poids sans manteau	[kg]	150	150
Poids avec manteau	[kg]	260	260
Tuyaux de fumées		manuel	Rikatr.
Diamètre	[mm]	130	130
Hauteur de raccordement avec tuyau d'angle d'origine	[mm]	1581	1581
Profondeur avec tuyau d'angle d'origine	[mm]	729	729
Distance mur - tuyau d'angle d'origine	[mm]	235	235
Profondeur fond de poêle - tuyau d'angle d'origine	[mm]	148	148
Distance raccord tuyau - paroi latérale	[mm]	275	275
Hauteur de raccordement	[mm]	849	849
Distance raccord derrière - paroi latérale	[mm]	275	275
Raccordement d'air frais		manuel	Rikatr.
Diamètre	[mm]	125	125
Hauteur	[mm]	173	173
Distance raccord - paroi latérale	[mm]	275	275
Raccordement d'air chaud		manuel	Rikatr.
Diamètre	[mm]	-	-
Hauteur	[mm]	-	-
Distance raccord - paroi latérale	[mm]	-	-

Quantité de combustible

	Charge nominale	Charge partielle
Quantité de combustible 8 kW	~2,2 kg*	~1,1 kg*
Quantité de combustible 6 kW	~1,8 kg*	-

*Valeurs tirées de notre expérience, pouvant changer selon le type de bois.

Caractéristiques techniques

Description		8 kW	6 kW
Puissance thermique nominale	[kW]	8	6
Puissance thermique partielle	[kW]	4	-
Besoins en air frais	[m ³ /h]	21	16
Capacité de chauffage en fonction de l'isolation du domicile	[m ²]	90 - 210	70 - 160
Consommation en combustible	[kg/h]	~2,2	~1,8
Branchement réseau	[V]/[Hz]	230/50*	230/50*
Consommation électrique moyenne	[W]	~4*	~4*
Fusible	[A]	1,6*	1,6*
Rendement	[%]	85,7	82
Teneur CO ₂	[%]	8,9	9,8
Émission de CO à 13% O ₂	[mg/m _N ³]	851	901
Émission de poussières	[mg/m _N ³]	19	17
Flux massique gaz d'échappement	[g/s]	7,2	5,7
Température des gaz d'échappement	[°C]	216	290,8
Tirage cheminée requis	[Pa]	12	12

*Seulement modèle RIKATRONIC3

Le propriétaire ou la personne autorisée à disposer d'une installation à petit foyer doit garder la documentation technique et la présenter sur demande des administrations ou du ramoneur.

Attention

Respectez les normes nationales et européennes ainsi que les réglementations locales concernant l'installation et l'exploitation de l'installation.

Emballage

Votre première impression est pour nous essentielle.

L'emballage de votre nouveau poêle offre une excellente protection contre les dommages. Le four et ses accessoires peuvent cependant être endommagés lors du transport.

Attention

Aussi nous vous prions de vérifier attentivement à la réception que votre poêle est complet et en parfait état. Signalez tout problème à votre représentant. Faites attention lors du déballage à ne pas abîmer le manteau en stéatite. Le matériel est très sensible aux éraflures. Le manteau en stéatite n'est pas couvert par la garantie.

L'emballage de votre nouveau poêle est dans une large mesure sans impact sur l'environnement.

Conseil

Le bois de l'emballage n'est pas traité. Il peut donc être utilisé comme bois de chauffage (pas pour votre poêle à granulés). Pensez à retirer clous et vis auparavant. Le carton et les feuilles d'emballage (PE) peuvent sans problème être envoyés aux décharges communales pour y être recyclés.

Branchement électrique (RIKATRONIC3)

Le poêle est livré avec un câble électrique d'env. 2 m doté d'une prise Euro. Branchez-le sur une prise 230Volt/50Hz. La consommation moyenne de l'appareil en mode de fonctionnement normal est d'env. 4 Watt Elle est d'env. 150 Watt pendant l'amorçage automatique. Le câble doit être placé de façon à éviter tout contact avec les parties chaudes ou coupantes du poêle.

4. INFORMATIONS IMPORTANTES

Informations générales de mise en garde et de sécurité

Veillez impérativement respecter les indications de mise en garde mentionnées en introduction.

- Avant l'installation et la mise en service du poêle, lisez attentivement tout le manuel. Respectez impérativement les dispositions et lois nationales ainsi que les directives et réglementations valables au niveau local.
- Pour le transport de votre appareil de chauffage, seuls des auxiliaires de transport autorisés et dotés d'une force de levage suffisante doivent être utilisés.
- Votre appareil de chauffage n'est pas fait pour être utilisé comme échelle ou escabeau.
- La combustion de matériau inflammable dégage de l'énergie thermique entraînant un fort échauffement de la surface de l'appareil de chauffage, des portes, des poignées de portes, du tuyau de fumée et éventuellement de la paroi frontale de l'appareil de chauffage. Il est interdit d'entrer en contact avec ces pièces en l'absence de port de vêtements de protection ou d'auxiliaires correspondants tels que des gants thermiques ou des moyens de manipulation appropriés (poignée de commande).
- Attirez l'attention de vos enfants sur ce danger et tenez-les éloignés de l'appareil de chauffage lors du fonctionnement de ce dernier.
- Brûlez uniquement le matériau de chauffage autorisé.
- La combustion ou l'introduction de substances facilement inflammables ou explosives comme p. ex. des vaporisateurs vides dans la chambre de combustion et leur stockage à proximité immédiate de votre appareil de chauffage est strictement interdite en raison des risques d'explosion.
- Lors de l'alimentation du poêle, ne portez pas de vêtements amples ou facilement inflammables.
- Pour l'ouverture des portes, utilisez le gant thermique fourni avec votre appareil de chauffage.
- Pour rassembler la glaise, utilisez uniquement l'outil approprié qui figure dans notre gamme d'accessoires, et veillez à ce qu'aucune braise ne soit projetée hors de la chambre de combustion et ne chute sur des matériaux inflammables.
- Il est interdit de poser des objets non résistants à la chaleur sur l'appareil de chauffage ou à proximité de ce dernier.
- Pas mettez pas de linge à sécher sur le poêle.
- Les sècheurs à linge ou dispositifs de même type doivent être placés à une distance suffisante de l'appareil de chauffage – RISQUE ÉLEVÉ D'INCENDIE !
- Lorsque votre appareil de chauffage est en marche, il est interdit de manipuler des substances facilement combustibles ou explosives dans la pièce où il est installé ou dans des pièces attenantes.

Attention

Aucun déchet ou liquide ne doit être brûlé dans le poêle !

Attention

N'obturez, et ne couvrez en aucun cas la grille de convection de votre poêle, afin d'éviter toute surchauffe des composants de l'appareil.

Attention

Durant les phases de chauffe ou de refroidissement, votre poêle va se dilater et se rétracter. Cela peut entraîner dans certaines circonstances de légers bruits de dilatation, ou de craquements. C'est un phénomène normal qui ne peut constituer un sujet de réclamation.

Première chauffe

Le corps du poêle, ainsi que diverses pièces d'acier ou de fonte, sont peints avec une laque résistante à la chaleur. Il en est de même pour les tuyaux de raccordement. Lors de la première mise en route, le séchage de la laque est parachevé. Cela peut produire un léger dégagement d'odeur. Il faut impérativement éviter de toucher ou de nettoyer les surfaces laquées lors de cette phase de durcissement. Le durcissement de la laque est achevé après un fonctionnement à forte puissance.

Distances de sécurité

Attention

1. Par rapport aux objets non inflammables
 $a > 40 \text{ cm}$ $b > 10 \text{ cm}$
2. Par rapport aux objets inflammables et aux murs porteurs en béton armé
 $a > 80 \text{ cm}$ $b > 20 \text{ cm}$

Conseil

Merci de réserver un espace d'au moins 20 cm à l'arrière et sur les côtés du poêle pour les opérations de maintenance et d'entretien.

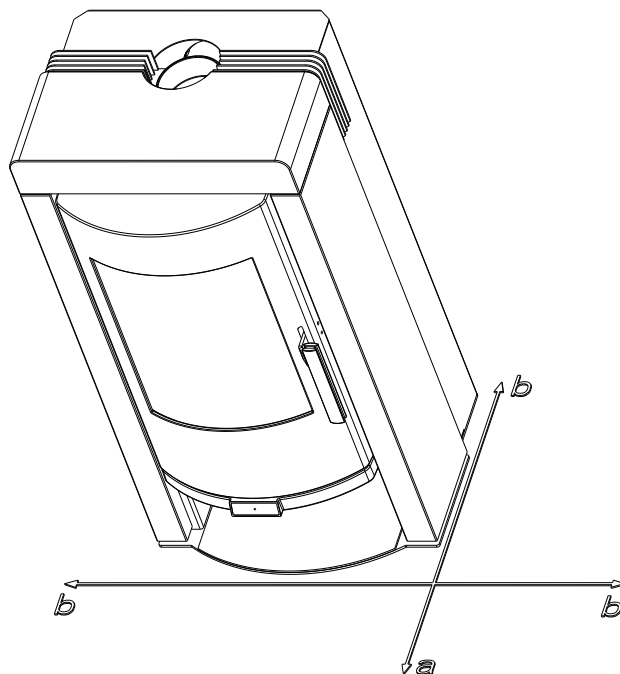

Avant la mise en place

Force portante

Avant la mise en place du poêle, assurez-vous que la force portante du sol résiste au poids du poêle.

Attention

Aucune modification ne doit être effectuée sur le foyer. La garantie se trouverait dans ce cas annulée.

Protection du sol

En cas de sols inflammables (bois, moquette, etc.), une plaque de sol est nécessaire (verre, tôle d'acier ou céramique).

Raccordement au conduit de fumée

- Les conduits de fumée sont une source particulièrement de danger en termes de dégagement de gaz toxiques et de risques d'incendie. Demandez les conseils d'un spécialiste agréé pour la pose et le montage de ces derniers.
- Lors du raccordement de votre conduit de fumée à la cheminée, veuillez veiller au respect des directives de montage correspondantes dans la zone des murs à revêtement en bois.
- En cas de conditions météorologiques défavorables, surveillez impérativement la formation des gaz de fumées (inversion thermique) et aux conditions de tirage.
- En cas d'acheminement d'air de combustion trop faible, un dégagement de fumées ou de gaz de fumées risque de se produire dans votre habitation. La formation de dépôts nocifs dans l'appareil de chauffage et dans la cheminée risque par ailleurs de se produire.
- En cas de dégagement de gaz de fumées, laissez le feu s'éteindre et vérifiez que tous les orifices d'amenée d'air sont dégagés et que les conduites de gaz de fumées et le tuyau du poêle sont propres. En cas de doute, informez impérativement votre ramoneur. Un défaut de tirage peut également venir de la cheminée.

Poêles de type 1 (BA 1) :

- Ces derniers doivent exclusivement fonctionner avec la porte du foyer fermée.
- La porte du foyer doit uniquement être ouverte pour alimenter le feu en combustible et être refermée après.
- Lorsque le poêle ne fonctionne pas, la porte du foyer doit rester fermée.
- En cas d'utilisation des matériaux combustibles mouillés et en cas d'une trop forte réduction de l'intensité de combustion, vous risquez de provoquer un encrassement de la cheminée, c'est à dire le dépôt de substances facilement inflammables telles que la suie et le goudron, et par voie de conséquence un incendie de cheminée.
- Si un tel événement se produit, fermez les arrivées d'air (volet, tirette... etc, en fonction du modèle) et, pour les modèles Rikatronic, débranchez le poêle. Appelez les pompiers et mettez-vous, ainsi que tous les habitants de l'habitation, en sécurité.

Attention

Remarque importante concernant le FONCTIONNEMENT DÉPENDANT OU INDÉPENDANT DE L'AIR AMBIANT :

En tant que poêle à bois indépendant de l'air ambiant il est testé selon l'EN13240. Le poêle peut être installé dépendant ou indépendant de l'air ambiant.

En fonctionnement dépendant de l'air ambiant et en cas d'association avec des installations techniques d'air ambiant (p.ex.: appareils de ventilation et d'aération, d'extraction des fumées, etc.), il convient de veiller à ce que le poêle et l'installation technique d'air ambiant soient contrôlés et sécurisés mutuellement (p. ex. par un contrôleur de pression différentielle etc.) L'alimentation en air de combustion d'env. 20m³/h doit être garantie.

Merci de toujours respecter, en concertation avec votre ramoneur compétent, les directives et réglementations locales applicables. Nous déclinons toute responsabilité pour tout changement postérieur à l'impression de la présente notice. Nous nous réservons le droit de procéder à toute modification.

5. CE QU'IL FAUT SAVOIR SUR LE BOIS DE CHAUFFAGE

Combustibles appropriés et quantités de combustibles

Votre poêle est conçu pour la combustion des bûches sec. La combustion de bûches calorifique est également possible.

Attention

Un poêle n'est pas une installation d'incinération. La combustion de déchets ou de matériaux non autorisés comme le plastique, le panneau en bois reconstitué, le vêtement ou le charbon entraîne l'annulation de la garantie ! Des dommages sur l'appareil ou l'encrassement de ce dernier et de la cheminée ainsi que des nuisances pour l'environnement peuvent également en résulter !

Attention

QUANTITÉS DE COMBUSTIBLES

Le poêle est équipé d'un chauffage à plat. Par conséquent, seule une couche de combustibles peut être posée sur la braise de base présente.

Veillez tenir compte du fait qu'en cas d'ajout d'une quantité de combustible plus importante, votre poêle dégage une quantité de chaleur supérieure ou chauffe davantage que ce qui est prévu par la construction. Ceci peut entraîner des dommages sur votre poêle. Cela se manifeste en particulier sur la vitre des chambres de combustion : en cas de surchauffe du poêle un voile gris apparaît, et ne peut plus être enlevé.

Types de bois

Les valeurs calorifiques varient en fonction du type de bois. Les bois feuillus sont particulièrement bien adaptés. Ils se consomment avec une flamme modérée et génèrent des braises durables. Les conifères sont riches en résine, se consomment plus rapidement, comme tous les bois tendres, et présentent une tendance à la projection des étincelles.

Type de bois	Pouvoir calorifique kWh/m ³	Pouvoir calorifique kWh/kg
Érable	1900	4,1
Bouleau	1900	4,3
Hêtre	2100	4,2
Chêne	2100	4,2
Aulne	1500	4,1
Frêne	2100	4,2
Épicéa	1700	4,4
Mélèze	1700	4,4
Peuplier	1200	4,1
Robinier	2100	4,1
Sapin	1400	4,5
Orme	1900	4,1
Saule	1400	4,1

Le réglage de la puissance de chauffage

Le réglage de la puissance de votre poêle s'effectue manuellement ou par la commande Rikatronik. Veuillez également noter que la puissance de votre poêle dépend également du tirage de la cheminée et de la quantité de combustible déposée.

Pour une combustion propre

1. Le bois de combustion doit être sec et non traité.

Valeur indicative : entre 14 et 18 % d'humidité relative du bois.

2 à 3 ans de séchage du bois dans un endroit sec et bien aéré.

2. Quantités et dimensions correctes

- Une quantité trop importante de bois entraîne une surchauffe. Les matériaux du poêle se trouvent alors trop fortement sollicités et votre poêle affiche de mauvaises valeurs de gaz de fumée.
- Une quantité de bûches trop faible ou des bûches trop grandes font que le bois n'atteint pas sa température de service optimale. Les valeurs des gaz de fumée sont dans ce cas également mauvaises.
- Pour une quantité de bûche correcte voir : QUANTITÉ DE COMBUSTIBLE

6. INSTALLATION DU POÊLE

Attention

Le montage doit exclusivement être effectué par un spécialiste agréé.

Attention

Veillez respecter les dispositions de construction et de sécurité applicables au niveau régional. Contactez à cet effet votre ramoneur.

Attention

Seuls des matériaux d'étanchéité résistants à la chaleur et les bandes d'étanchéité, le silicone résistant à la chaleur et la laine minérale adéquats doivent être utilisés.

Attention

En cas d'un fonctionnement indépendant de l'air ambiant les raccordements de tuyaux du poêle doivent par conséquent être étanchés durablement. Utilisez un mastic pour poêle ou une colle résistante à la chaleur pour la mise en place du tuyau du poêle sur le raccord du conduit de fumée conique et pour l'insertion dans la garniture de tuyau de la cheminée.

Attention

Le poêle ne doit en aucun cas être glissé sur un sol non protégé.

Conseil

En guise de protection vous pouvez par exemple utiliser du carton ondulé solide, du carton, ou un vieux tapis. Vous pourrez ainsi pousser plus facilement le poêle.

Pour un raccordement professionnel, nous recommandons l'utilisation de conduits de fumée d'origine de marque RIKA.

Raccordement à la cheminée

- L'appareil doit être raccordé à une cheminée homologuée pour les combustibles solides et non sensible à l'humidité. L'insensibilité à l'humidité peut varier si le calcul de la cheminée aboutit à un fonctionnement à sec.
- Le conduit de cheminée doit avoir un diamètre de 100 mm au minimum pour les poêles à pellets et pour les poêles à bois selon le diamètre des tuyaux gas fumées de 130 mm à 150 mm au minimum.
- Evitez de trop longs conduits d'évacuation vers la cheminée. Un conduit d'évacuation à l'horizontale ne doit pas dépasser les 1,5 mètres.
- Evitez le plus possible les changements de direction du conduit d'évacuation vers la cheminée.
- Ne pas utiliser plus de 3 coudes au maximum dans le montage du conduit d'évacuation.
- Utilisez un élément de raccordement avec clapet de nettoyage.
- Les éléments de raccordement doivent être en métal et remplir les exigences de la norme (installer les éléments de façon étanche).
- Avant l'installation, une évaluation du conduit doit être impérativement réalisée. Les vérifications doivent être exécutées selon la norme EN13384-1.
- La dépression maximale (dans le conduit) ne doit pas dépasser 15 Pa.
- L'évacuation des gaz de fumée doit aussi être garantie en cas de panne de courant transitoire.

Attention

La présence de condensats sur la sortie des fumées doit absolument être évitée. De ce fait le montage d'un raccord femelle/femelle anti condensats peut être nécessaire. Parlez-en à votre installateur ou à votre ramoneur. Les dommages provoqués par les condensats sont exclus de la garantie.

Raccordement à un conduit de cheminée en inox

Le raccordement doit aussi être vérifié selon la norme EN13384-1.

Seuls des tuyaux isolés (double paroi) en inox doivent être utilisés. (Les tuyaux flexibles en alu ou en acier ne sont pas autorisés.)

Une trappe de visite (clapet de nettoyage) doit être présente pour une inspection et un nettoyage réguliers.

Le raccordement au conduit doit être réalisé de façon étanche.

Air de combustion

Tout processus de combustion a besoin d'oxygène provenant de l'air ambiant. Sur les poêles individuels sans raccordement d'air de combustion externe, cet air de combustion est prélevé dans la pièce. Cet air prélevé doit être restitué dans la pièce. Dans les habitations modernes, les fenêtres et portes très épaisses laissent affluer une quantité d'air trop faible. La situation est également rendue problématique en raison des ventilations supplémentaires installées dans l'habitation (p. ex. dans la cuisine ou les toilettes). Si vous ne pouvez pas acheminer d'air de combustion externe, ventilez la pièce plusieurs fois par jour afin d'éviter une dépression dans la pièce ou une mauvaise combustion.

Arrivée d'air extérieur

Uniquement pour des appareils prévus pour un fonctionnement indépendant de l'air ambiant.

- Pour un fonctionnement indépendant de l'air ambiante, l'air de combustion doit être acheminé vers l'appareil depuis l'extérieur via une conduite étanche. Selon la norme EnEV, la conduite d'air de combustion doit être pouvoir être coupée. La position ouverture/fermeture doit être clairement identifiable.
- Découpez la paroi arrière droite perforée à l'aide d'une lame de scie à métaux.
- Connectez au tube d'aspiration, soit un tuyau de diamètre 125 mm pour les poêles à bois et mixte, soit de diamètre 50 mm ou 60 mm pour les poêles à pellets. Fixez-le avec un collier de serrage (non fourni !). Pour les poêles à pellets avec une sortie plus longue, au-delà d'un mètre environ, le diamètre doit être augmenté à environ 100 mm. (Cf. gamme RIKA)
- Afin de garantir une amenée d'air suffisante, la conduite ne doit pas dépasser 4 mètres et ne pas présenter trop de courbures.
- Si la conduite mène à l'extérieur, elle doit se terminer par une protection contre le vent.
- En cas de froid extrême, surveiller l'éventuel gel de l'orifice d'aération (contrôle).
- Il est également possible d'aspirer l'air de combustion directement dans une autre pièce suffisamment ventilée (une cave p.ex.).
- La conduite d'air de combustion doit être étanchée au niveau de la tubulure d'air (colle ou mastic).
- En cas de non-utilisation prolongée du poêle, il faut boucher le conduit d'arrivée d'air extérieur, afin d'empêcher l'humidité de pénétrer dans le poêle.

Attention

Veillez noter que l'alimentation en air de combustion provenant d'une gaine de ventilation de cheminée intégrée est susceptible d'entraîner des problèmes liés aux courants thermiques. En cas d'échauffement de l'air de combustion affluant vers le bas, ce dernier risque de s'élever et d'exercer une résistance contre la cheminée, entraînant une réduction de la sous-pression dans la chambre de combustion. Le fabricant de cheminées doit garantir que la résistance de l'air de combustion est au maximum égale à 2 PA, même dans des conditions de fonctionnement défavorables de la cheminée.

Si une ou plusieurs de ces conditions ne sont pas remplies, la conséquence est le plus souvent une mauvaise combustion dans le poêle et/ou une dépression d'air dans la pièce.

7. COMMANDE - MANUELLE

Régulation de l'air de combustion

La puissance de votre poêle étant également fonction du tirage de votre cheminée, le bouton de régulation de l'air de combustion doit être utilisé conformément à votre expérience.

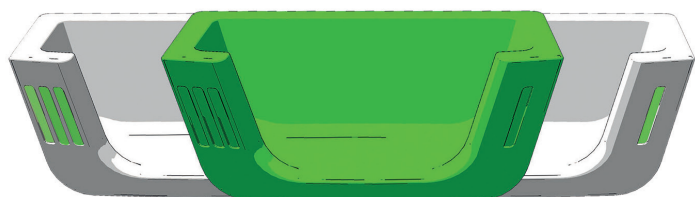

Position allumage
100% l'air primaire
100% l'air secondaire

Position intermédiaire
0% l'air primaire
100% l'air secondaire

Position zéro
0% l'air primaire
0% l'air secondaire

L'acheminement de l'air primaire est indispensable pour la phase d'allumage. La position allumage doit uniquement être utilisée pour l'allumage.

Attention

Le régulateur d'air est entièrement étanche. Une fermeture complète du régulateur d'air (position zéro du bouton de régulation) pendant le fonctionnement entraîne un risque de déflagration et est par conséquent totalement proscrite.

Si le poêle n'est pas en fonctionnement, l'air chaud de la pièce peut éventuellement s'échapper par le conduit. La position zéro du bouton de régulation peut empêcher ce phénomène.

Selon modèle:

Afin d'empêcher complètement le tirage d'air, le curseur placé derrière le bouton de régulation (marqué en vert) doit être pressé vers l'avant. Seulement après, la position zéro peut être enclenchée, et le régulateur d'air se trouve ainsi totalement fermé.

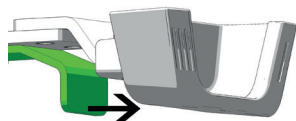

Attention

Parfois, une production importante de fumée peut survenir lors d'une réalimentation en bois sur un lit de braises insuffisant, dû par exemple à un apport d'air trop faible. Cela peut entraîner la formation d'un mélange gaz-air explosif, et de ce fait un risque très élevé de déflagration. Pour des raisons de sécurité, il est donc recommandé de ne pas ouvrir la porte du foyer et de pousser le levier de régulateur d'air sur la position allumage. Si le combustible ne s'enflamme pas, lancez un nouveau processus d'allumage dès l'arrêt de la production de fumée.

Eco allume-feu RIKA

Allumez toujours les eco allume-feu RIKA par le bout rouge. Ils se composent d'une plaque de 8 barrettes : vous pouvez aussi bien utiliser la plaque entière que la séparer en morceaux plus ou moins gros. La quantité nécessaire d'eco allume-feu RIKA dépend de la taille et de la nature du bois, ainsi que de son degré d'humidité. Dans le cas idéal, une seule barrette suffit à l'allumage.



Tipp

Vous pouvez vous procurer les ECO allume-feu RIKA sous la référence E15834 chez votre distributeur agréé RIKA.

Allumage correct

1. Enfoncez complètement le bouton de régulation en position « allumage » – l'air primaire et l'air secondaire sont, en position « allumage » totalement ouverts. Ouvrez la porte du foyer et balayez les cendres vers le cendrier. Disposez sur la gauche et la droite 2 petits morceaux de bois aggloméré dans le sens de la longueur sur la base du foyer.

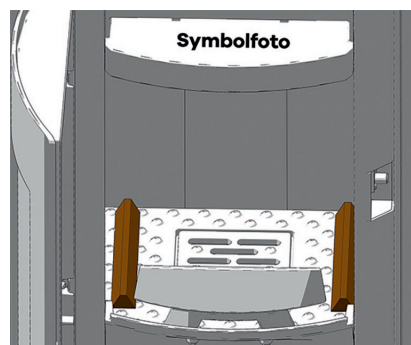

Disposez deux bûches sur ces morceaux de bois aggloméré, en transversal.

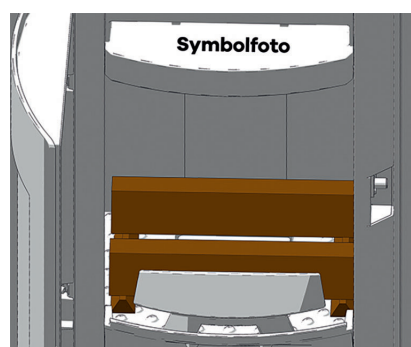

2. Disposez sur les bûches d'autres morceaux de bois aggloméré de manière croisée et placez idéalement 2-4 barrettes d'eco allume-feu RIKA au-dessus du bois aggloméré (à la rigueur, un papier non enduit peut être placé sous le bois aggloméré).

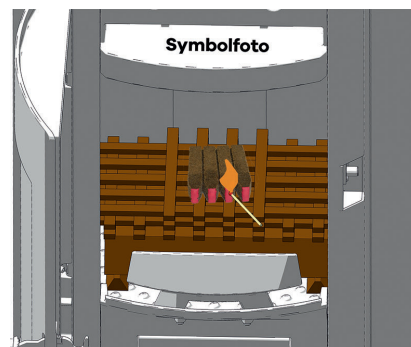

3. Allumez l'allume-feu (ou le papier non enduit) et refermez la porte du foyer. Un « allumage correct » permet d'éviter un développement de fumée excessif lors de la procédure.

Quelques minutes plus tard, basculez le régulateur en position intermédiaire. L'air primaire est à présent fermé, et l'air secondaire entièrement ouvert. Quelques minutes plus tard (en fonction du tirage du conduit, de la qualité, voire de la quantité de combustible), le régulateur peut être glissé vers la position « zéro », afin de limiter l'apport d'air.

Après la première combustion, disposez à nouveau env. 2 bûches (cf. QUANTITÉ DE COMBUSTIBLE). Réglez à nouveau le régulateur en position « allumage », jusqu'à ce que le bois soit bien enflammé. La suite du réglage s'effectue comme indiqué au point 3.

Procédez de la même manière pour chaque chargement.

8. COMMANDE - RIKATRONIC3

Attention

En cas d'utilisation exceptionnelle d'un tuyau avec registre d'arrêt réglable avec un appareil RIKATRONIC3 (régulation électronique de l'arrivée d'air), le clapet du tuyau doit impérativement être toujours ouvert lors du fonctionnement ! Sinon, RISQUE D'INCENDIE !



Allumage correct

Une fois que la course de référence est terminée et que l'affichage est **allumé en rouge en continu**, ouvrez la porte du foyer et balayez les cendres vers le cendrier. Disposez sur la gauche et la droite 2 petits morceaux de bois aggloméré dans le sens de la longueur sur la base du foyer et ouvrez complètement la grille oscillante.

FR

Actionnement de la grille oscillante

(seulement des poêles avec grille oscillante)

Le mouvement de va-et-vient de l'actionneur de grille oscillante achemine la cendre du foyer vers le tiroir à cendres. La voie est ainsi libérée dans le foyer pour l'acheminement de l'air primaire (régulé par la RIKATRONIC3) nécessaire pour la phase d'allumage.

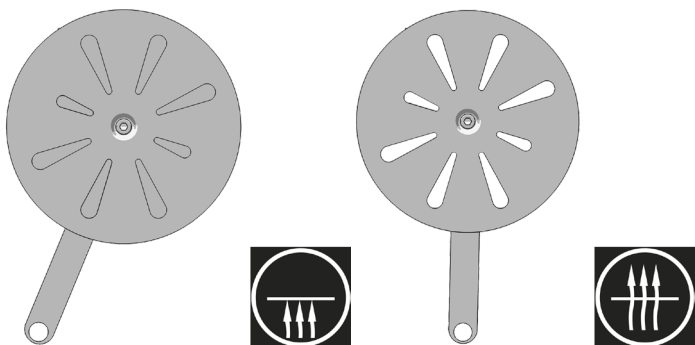

La grille oscillante doit en principe rester ouverte durant le fonctionnement du poêle.

Eco allume-feu RIKA

Allumez toujours les Eco allume-feu RIKA par le bout rouge. Ils se composent d'une plaque de 8 barrettes : vous pouvez aussi bien utiliser la plaque entière que la séparer en morceaux plus ou moins gros. La quantité nécessaire d'Eco allume-feu RIKA dépend de la taille et de la nature du bois, ainsi que de son degré d'humidité. Dans le cas idéal, une seule barrette suffit à l'allumage.



Tipp

Vous pouvez vous procurer les Eco allume-feu RIKA sous la référence E15834 chez votre distributeur agréé RIKA.



Instructions de chauffage

Préparation

Branchez la fiche d'alimentation et allumez l'interrupteur principal situé sur l'arrière du poêle. L'interrupteur principal est à présent allumé en **vert**. L'affichage situé sur l'avant du poêle s'allume également en **vert** pendant env. 10 sec. puis clignote de façon irrégulière en **rouge** jusqu'à ce que la course de référence du moteur du volet d'aération soit terminée.

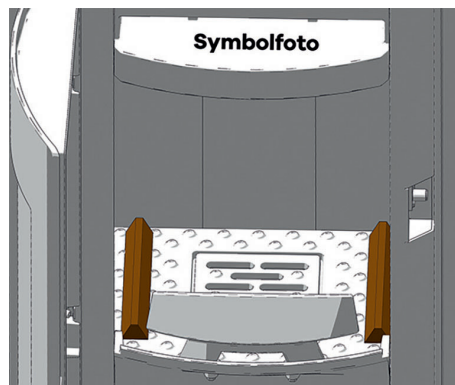

Disposez 2 ou 3 petites bûches (facilement inflammables) sur ces morceaux de bois aggloméré, en transversal.

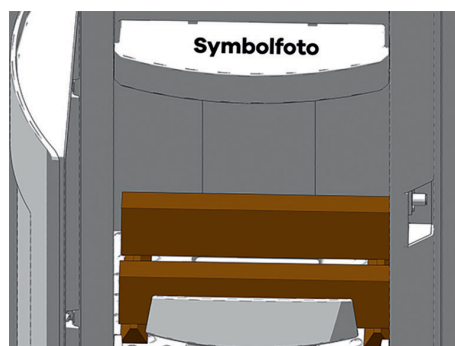

Disposez sur la bûche d'autres morceaux de bois aggloméré de manière croisée et placez idéalement 2-4 barrettes d'Eco allume-feu RIKA au-dessus du bois aggloméré (à la rigueur, un papier non enduit peut être placé sous le bois aggloméré).

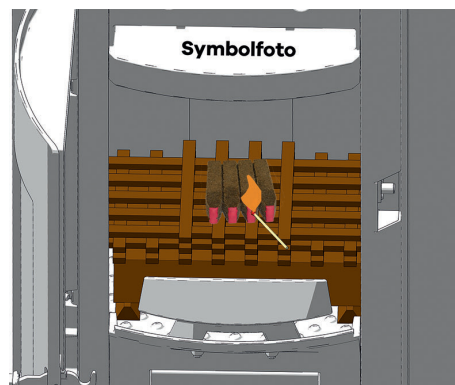

Allumez à présent l'allume-feu (ou le papier non enduit) et refermez la porte du foyer. Un allumage correct permet d'éviter un développement de fumée excessif lors de la procédure d'allumage.

Allumage

Quantité de remplissage lors de l'allumage : 2 ou 3 bûches d'un poids max. de 2,5 kg

Dès que la température du foyer dépasse 80°C, l'affichage passe au **vert** (si l'affichage ne passe pas au **vert** dans un délai de 10 minutes après la fermeture de la porte du foyer, le processus d'allumage a échoué : la température du foyer de 80°C requise n'a pas été dépassée).

Une fois que l'affichage est passé au **vert**, la régulation de la combustion de l'allumage commence. La phase d'allumage dure, selon la température et la quantité de remplissage déposée, env. 60 min. Ce temps est nécessaire pour obtenir un lit de braise adapté.

Lorsque l'affichage passe du **vert** au **rouge - clignotant**, il est temps de procéder à la réalimentation.

Réalimentation

En fonction des besoins, la quantité de remplissage pour la réalimentation est de l'ordre de 2 bûches d'un poids max. de 2,5 kg

La phase **clignotante rouge** dure, en fonction des conditions ambiantes de 5 à 10 min. Si la porte du foyer est ouverte, l'affichage passe au **vert clignotant**.

Une fois que l'élévation de la température est suffisante (bois déposé et allumé), l'affichage passe au **vert** continu (la RIKATRONIC3 démarre la régulation de la combustion).

Si aucune élévation de température n'est détectée, l'affichage repasse, en fonction de la température du foyer, à l'état précédant la réalimentation, **soit sur rouge clignotant**, soit sur **rouge continu**.

Arrêt de la combustion

Si aucune réalimentation n'est effectuée pendant la phase **rouge clignotante**, l'affichage passe sur **rouge continu**. À partir de ce moment, aucune bûche ne peut être réalimentée, l'allumage du bois n'étant dans ce cas plus garanti. Le poêle doit être à nouveau allumé.

Mode ECO



Si la pièce ou le poêle-cheminée à chauffer est déjà à température, un mode complémentaire offrant une puissance de chauffage moindre ou un chargement en bois de bûches moins important est possible. Quantité de remplissage en mode ECO : 2 bûches d'un poids d'env. 1,5 kg

Si la **touche Eco** est activée après la réalimentation (après la fermeture de la porte du foyer), l'affichage passe sur **jaune clignotant** et le mode Eco est activé.

Ce mode de fonctionnement permet également une régulation optimale de la perte au feu à une puissance de combustion plus faible.

En cas de nouvelle activation de la **touche Eco** ou si la porte du foyer est ouverte, l'affichage **repasse** du **jaune** au **vert** et le **mode normal** est de nouveau activé

Fermeture complète des volets d'air

La RIKATRONIC3 est équipée d'un dispositif de sécurité qui prévient la fermeture complète des volets d'air pendant le mode chauffage (risque de déflagration). Afin d'éviter toute arrivée d'air lors de l'arrêt du poêle, les volets d'air peuvent être totalement fermés en activant la touche Eco puis en ouvrant et fermant la porte du foyer.

- Assurez-vous que le poêle est refroidi et à l'arrêt, et que la porte du foyer est bien fermée
- Branchez la fiche d'alimentation et allumez l'interrupteur principal situé sur l'arrière du poêle
- Attendez que la course de référence soit terminée et que le témoin lumineux soit allumé en « rouge » de manière continue
- Porte du foyer fermée, maintenez la touche Eco enfoncée pendant 5 sec. jusqu'à ce que l'affichage passe sur « jaune clignotant ».
- Ouvrez et fermez la porte du foyer : l'affichage est à présent allumé en « jaune » continu.
- Appuyez à nouveau pendant 5 sec. sur la touche Eco jusqu'à ce qu'un « clic » soit émis et que les volets d'air se ferment complètement.

Dès que les volets d'air ont atteint leur position finale, l'affichage s'éteint et le poêle peut être mis à l'arrêt et la prise débranchée

Panne de courant

En cas de panne de courant, le volet de régulation de l'air reste en position jusqu'à extinction du feu (pas d'affichage). Si la tension de secteur est rétablie après une courte panne de courant, l'affichage s'allume en **vert** pendant 10 sec., comme au démarrage, puis passe au **rouge clignotant** en raison de la réalisation d'une nouvelle course de référence.

Si la température du poêle dépasse encore les 80°C, l'affichage change et la régulation passe sur l'état correspondant. Si le poêle refroidit pendant la panne de courant, l'affichage repasse sur **rouge continu**.

Régulation manuelle

Attention

Le mode manuel nécessite impérativement la déconnexion de l'appareil. Toute procédure autre que celle présentée ci-dessous entraîne des dommages sur les composants et annule toute prétention à l'application de la garantie.

- Mettre le poêle à l'arrêt via l'interrupteur principal et débrancher la prise.
- Insérer la clé tubulaire fournie suffisamment loin dans la douille prévue à cet effet, conformément à l'illustration.

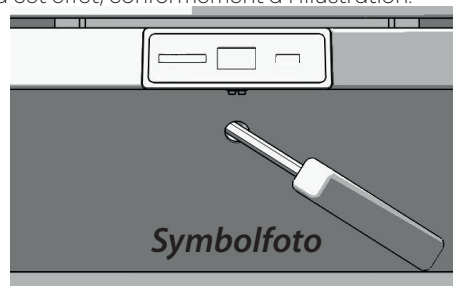

Une rotation dans le sens des aiguilles d'une montre entraîne l'ouverture des volets d'air. Une rotation dans le sens inverse des aiguilles d'une montre entraîne leur fermeture.

- Tournez d'abord la clé en position d'allumage (jusqu'à ce qu'une légère butée soit perceptible).
- Pour régler manuellement l'arrivée d'air et ainsi réguler la perte au feu, tournez la clé tubulaire progressivement dans le sens inverse des aiguilles d'une montre une fois la phase d'allumage effectuée.

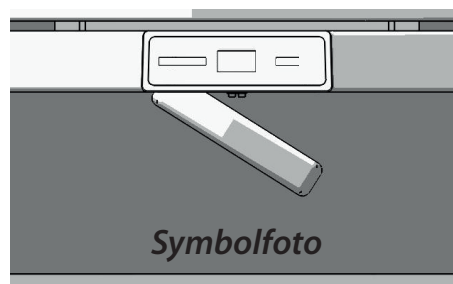

Attention

Assurez-vous en permanence que le poêle reçoit suffisamment d'air pour la combustion. Un développement de fumée important pourrait sinon se produire.

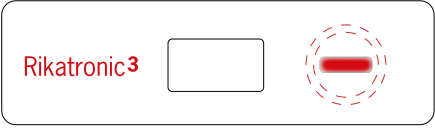
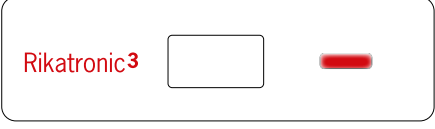
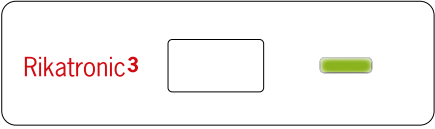
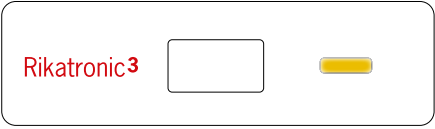
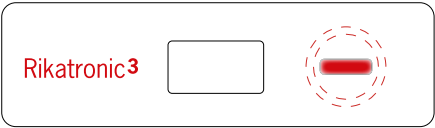
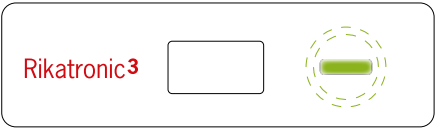
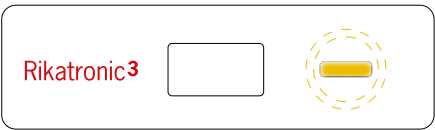







Affichage LED	Signification	Mesures à exécuter
 <p>Le voyant lumineux clignote en ROUGE de façon irrégulière</p>	<p>Le poêle vient d'être enclenché et les volets d'air commencent leur course de référence.</p> <p>Après une courte panne de courant, la régulation entame une nouvelle course de référence.</p>	<p>Ne pas allumer le poêle avant que le voyant lumineux arrête de clignoter.</p>
 <p>Le voyant lumineux allumé en ROUGE de façon continue</p>	<p>La chambre de combustion est froide et le poêle se trouve à l'état de repos.</p> <p>La température de la chambre de combustion a chuté en-dessous de la température de réalimentation prescrite.</p>	<p>Le poêle est prêt pour l'allumage.</p> <p>Le déroulement optimal de la régulation ne peut plus être garanti. Toute réalimentation est interdite. Le poêle doit être à nouveau allumé.</p>
 <p>Le voyant lumineux allumé en VERT de façon continue</p>	<p>Le poêle se trouve en mode régulation.</p>	
 <p>Le voyant lumineux allumé en JAUNE de façon continue</p>	<p>Le poêle se trouve en mode régulation ECO.</p>	
 <p>Le voyant lumineux clignote en ROUGE de façon régulière</p>	<p>La température de réalimentation prescrite a été atteinte.</p>	<p>Ouvrez la porte du foyer et disposez le bûche ou laissez le poêle s'éteindre.</p>
 <p>Le voyant lumineux clignote en VERT de façon régulière</p>	<p>Le poêle essaie d'allumer le bois nouvellement disposé après l'ouverture de la porte.</p>	<p>Pendant la chauffe, la grille basculante doit être ouverte de même qu'un clapet de tuyau (si disponible).</p>
 <p>Le voyant lumineux clignote en JAUNE de façon régulière</p>	<p>La touche ECO a été actionnée après la réalimentation.</p> <p>Le déroulement du contacteur magnétique a été lancé.</p>	<p>voir "Mesures à exécuter - clignotement régulier vert"</p> <p>voir "Fermeture complète des volets d'air"</p>

Avertissements et messages d'erreur

Attention

Si un message d'erreur apparaît plusieurs fois, le service client doit être contacté immédiatement.



Affichage LED	Signification	Mesures à exécuter
 X  X Le voyant lumineux clignote 1x ROUGE et 1x JAUNE	La sonde de température émet des valeurs erronées. La sonde de température est défectueuse.	Vérifiez l'éventuel encrassement important de la sonde de température et nettoyez-la si besoin soigneusement (voir nettoyage et maintenance). Adressez-vous au service client RIKA.
 XX  X Le voyant lumineux clignote 2x ROUGE et 1x JAUNE	Le contacteur magnétique est défectueux ou coincé. Les volets d'air sont coincés.	Assurez-vous qu'un objet ne bloque pas les volets d'air. Adressez-vous au service client RIKA.
 XXX  X Le voyant lumineux clignote 3x ROUGE et 1x JAUNE	Le moteur des volets d'air ne peut pas se mettre en position.	Adressez-vous au service client RIKA.
 XXXX  X Le voyant lumineux clignote 4x ROUGE et 1x JAUNE	La fermeture complète des volets d'air n'est pas possible.	Adressez-vous au service client RIKA.

9. NETTOYAGE ET ENTRETIEN

Attentions essentielles

Attention

Lorsque vous faites le ménage autour du poêle, ne placez pas l'aspirateur dans les arrivées d'air de combustion. Vous pourriez aspirer des granulés incandescents – RISQUE D'INCENDIE !

Attention

Le poêle doit être éteint et refroidi avant d'effectuer tout entretien !
Modèle RIKATRONIC3: Ne jamais effectuer l'entretien du poêle s'il est branché au courant.

Le type de combustible détermine la fréquence des nettoyages et des opérations d'entretien de votre poêle. La présence d'humidité, de cendres, de poussière et de copeaux peut entraîner un doublement de la fréquence. Nous vous rappelons de n'utiliser comme combustible que les granulés de type conseillé et contrôlé.

Attention

Les cendres peuvent être encore chaudes. Gardez-les dans un récipient métallique. RISQUE D'INCENDIE ! Dans un état refroidi jetez dans les ordures ménagères normales.

Vider le tiroir à cendres

Videz régulièrement le tiroir à cendres. Tirez-le simplement vers vous lorsque la porte de la chambre est ouverte.

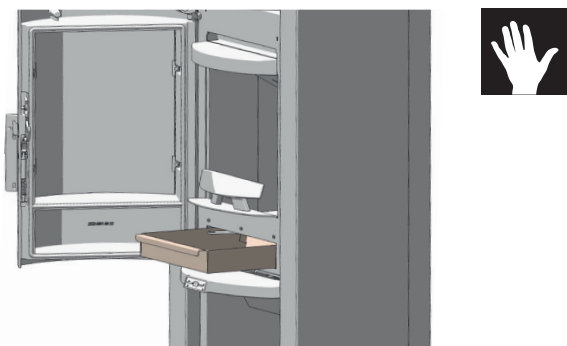

Contrôle du contact de porte

(Uniquement sur les modèles équipés du système Rikatronic)

Contrôlez le bon fonctionnement du contacteur de porte à intervalles réguliers.

Appuyez plusieurs fois sur le contact de porte à main nue afin d'éviter tout blocage.

Nettoyage du capteur de température des flammes

(Seulement le modèle RIKATRONIC3)

Nettoyer régulièrement le capteur de température. Utilisez pour cela un chiffon doux ou du papier journal.

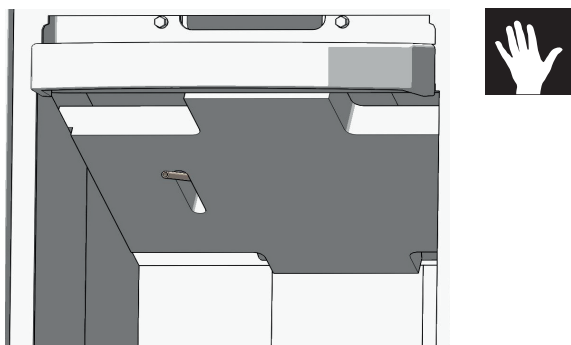

Nettoyage du verre de porte

Nettoyez au mieux le verre de la porte du foyer avec une étoffe humide. Pour nettoyer les salissures difficiles, vous trouverez chez votre représentant en poêle un détergent spécifique, sans solvant ni acide caustique pouvant abîmer la surface de verre.

Attention

Ne nettoyez la poignée en bois pas avec des produits abrasives ni des produits agressifs, ceci peut endommager le bois.

Nettoyage des surfaces laquées

Essuyez les surfaces laquées avec un chiffon légèrement humide, puis séchez immédiatement avec un chiffon doux et sec. Ne pas frotter. N'utilisez aucun nettoyant contenant des solvants.

Orifices de l'air de convection

Dégagez régulièrement les orifices de l'air de convection en aspirant les dépôts de poussière.

Avant le début de la saison de chauffage suivante, il est recommandé de procéder à un nettoyage approfondi du poêle pour éviter d'être incommodé par les odeurs.

Air de combustion – Arrivée d'air

Aspirez dès que nécessaire, les conduits d'arrivée d'air.

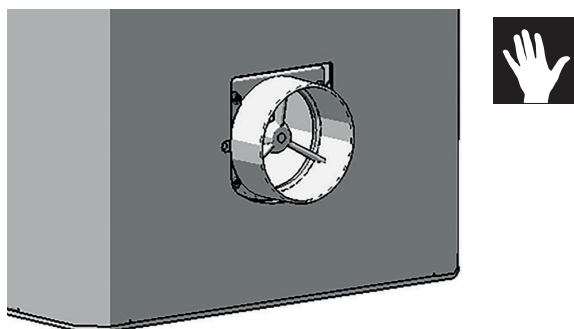

Attention

Uniquement lorsque le poêle est refroidi ! Le poêle ne doit pas être en fonctionnement.

Nettoyage des conduites du gaz de fumée

(1 x par an)

Ôtez les tuyaux de fumée, contrôlez et nettoyez le raccord. Les dépôts de suie et de poussière se trouvant dans le poêle et dans les tuyaux de fumée peuvent être brossés et aspirés.

Attention

Les amoncellements de suie peuvent affecter la performance du poêle et représentent un risque pour la sécurité!

Contrôler l'étanchéité de la porte

L'état des joints d'étanchéité sur la porte et le verre doit être contrôlé au moins une fois l'an. Réparez ou remplacez les joints d'étanchéité selon leur état.

Attention

Seuls des joints intacts garantissent un fonctionnement parfait de votre poêle.

10. MONTAGE/DÉMONTAGE DE LA PIERRE ET DES OPTIONS

Attention

Toute manipulation sur l'appareil nécessite impérativement le débranchement de la fiche d'alimentation du poêle (RIKATRONIC3) et le refroidissement complet du poêle.

Attention

Lors de toutes les activités de transformation, faites particulièrement attention à vos doigts ainsi qu'à l'ensemble des pièces d'habillage et des composants du poêle. Choisissez des supports souples afin que vos équipements et les pièces d'habillage du poêle ne rayent pas.

Adaptation du raccordement du tuyau de fumée du haut sur le raccordement arrière

Soulevez le couvercle en stéatite.

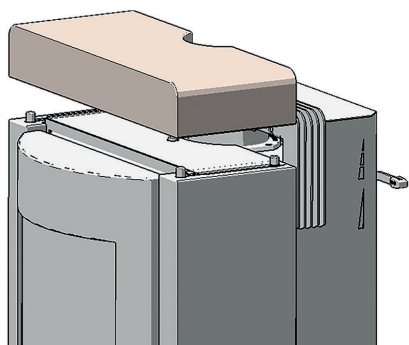

Enlevez les lamelles en dévissant les deux vis à six pans.

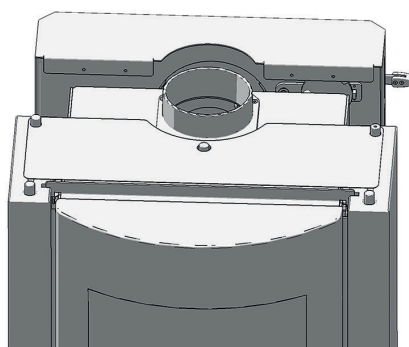
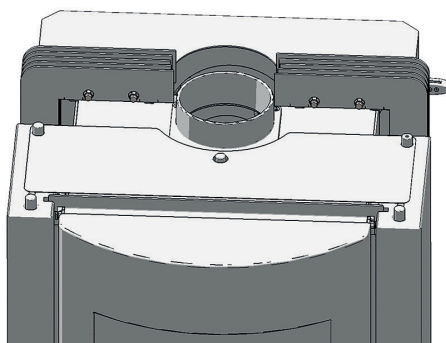

Découpez l'entaille ronde prédécoupée dans la paroi arrière (lame de scie à métaux)

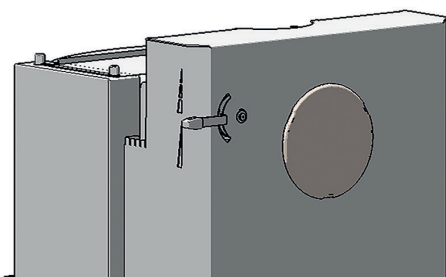

Remplacez la tubulure des gaz de fumée par le couvercle d'arrière.

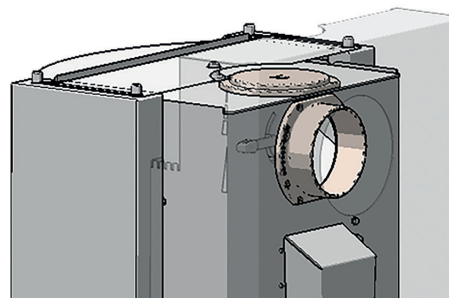
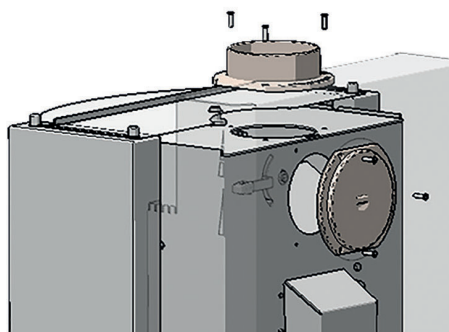

Remontez la nouvelle lamelle et la pièce en pierre en ordre inverse.

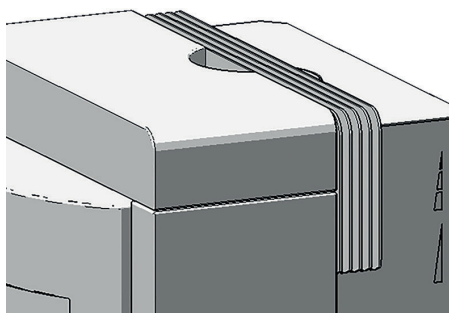
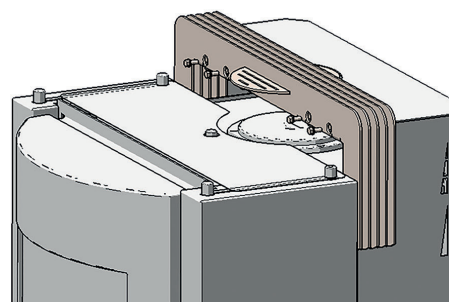

Démontage de la pierre

Ôtez la tôle de protection par le haut. Contrôler la fixation de la partie latérale afin de prévenir un éventuel basculement. Maintenant vous pouvez enlever les deux pièces latérales en pierre. Mettez-les à un support souple.

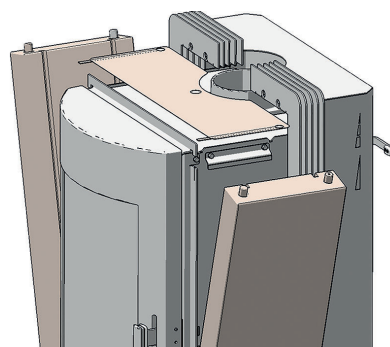

11. PROBLÈMES – SOLUTIONS POSSIBLES

Problème 1

Le feu se consume avec une flamme faible de couleur orange, la fenêtre s'encrasse.

Cause(s)

- Mauvais tirage de cheminée
- Bois humide
- Chauffage non conforme
- Le poêle est encrassé à l'intérieur.

Solutions possibles

- Vérifiez l'éventuel blocage ou l'éventuelle obturation du conduit de fumée.
- Utilisez du bois sec et une quantité de combustible correcte (cf. CE QU'IL FAUT SAVOIR SUR LE BOIS DE CHAUFFAGE).
- Vérifiez l'éventuel blocage ou l'éventuelle obturation du conduit d'admission de l'air ou des tuyaux de fumées.
- Contrôlez les joints de la porte et des couvercles de ramonage (cf. NETTOYAGE)
- Faire effectuer l'entretien par une entreprise agréée.
- La vitre transparente doit être nettoyée de temps en temps (selon l'utilisation) à l'aide d'un nettoyant pour vitres. (cf. NETTOYAGE)

Problème 2

Le poêle sent fort et / ou dégage la fumée à la pièce.

Cause(s)

- Phase de brûlage (mise en service)
- Le poêle est bouché et/ou encrassé

Solutions possibles

- Attendez la phase de brûlage et aérez suffisamment (cf. PREMIÈRE CHAUFFE)
- Aspirez régulièrement les dépôts de poussière situés sur les orifices d'air de convection.

Problème 3

Émission de gaz de fumées lors de la réalimentation en bois et pendant la phase de chauffage.

Cause(s)

- Ouverture trop rapide de la porte du foyer
- Trop de cendres dans la chambre de combustion
- Rechargement en bûches trop énergique
- Le tirage d'air dans la cheminée est trop faible.
- La sortie de fumée n'est pas étanche à l'air.
- Combustion de bûches encore en cours (flamme visible)

Solutions possibles

- Ouverture lente de la porte du foyer
- Nettoyage régulier de la chambre de combustion (aspirer)
- Rechargement des bûches doucement
- Vérifiez la cheminée
- Vérifiez l'installation et l'étanchéité si nécessaire
- Rechargez seulement lorsque la flamme est éteinte
- Contrôlez les joints et les remplacez (porte du foyer,...)

12. CONDITIONS VOLONTAIRES DE GARANTIE

Nous vous recommandons de faire effectuer la mise en service par un technicien certifié de RIKA.

Ces conditions de garantie ne s'appliquent qu'au continent européen. Pour tous les autres pays, les conditions particulières de l'importateur du pays correspondant s'appliquent. En cas de doute ainsi qu'en cas de traductions manquantes ou erronées, la version allemande est la seule valable.

En vue de limiter à temps tout dommage, le détenteur du droit de garantie doit faire valoir ce droit par écrit auprès d'un revendeur spécialisé ou d'un concessionnaire RIKA.

Les documents suivants doivent à cette occasion être présentés :

- Motif de la réclamation par écrit
- Facture
- Protocole de mise en service
- Nom du modèle et numéro de série

GARANTIE RIKA

5 ANS

sur le corps soudé du poêle.

Pour les poêles à pellets ayant une consommation maximale de 10 000 kg, 5 ans maximum.

Cela concerne uniquement les défauts de fabrication et d'exécution ainsi que la livraison gratuite de pièces de rechange. Les temps de travail et de déplacement ne sont pas acquittés par la garantie du fabricant.

Les conditions à respecter pour faire valoir la garantie sont les suivantes :

- Seules des pièces d'origine livrées par le fabricant doivent être utilisées.
- Installation correcte du poêle selon la notice d'utilisation actuelle au moment de la date d'achat
- Le raccordement du poêle doit être effectué par un spécialiste expérimenté au contact de tels poêles.
- La mise en service doit être effectuée par un technicien certifié de RIKA.

En cas de non-respect des points mentionnés ci-dessus, tout droit à la garantie est caduque !

Tous les coûts éventuels occasionnés au fabricant par un recours injustifié à la garantie sont facturés au détenteur du droit de garantie. Sont également exclus de la garantie les dommages survenus ou générés du fait du non-respect des instructions du fabricant relatives à l'utilisation de l'appareil, comme la surchauffe, l'utilisation de combustibles non autorisés, les interventions inappropriées sur l'appareil ou sur le tuyau d'échappement, un tirage de la cheminée mal réglé, c'est-à-dire trop fort ou insuffisant, l'eau de condensation, l'absence ou une mauvaise exécution de l'entretien ou du nettoyage, le non-respect de la législation en vigueur en matière de construction et de génie civil, une utilisation inappropriée par l'exploitant ou par des tiers, les dommages générés par le transport ou le maniement.

LES DISPOSITIONS LÉGALES DE GARANTIE NE SONT PAS AFFECTÉES PAR LES PRÉSENTES CONDITIONS VOLONTAIRES DE GARANTIE !

13. CONDITIONS LÉGALES DE GARANTIE

Les Conditions Générales en vigueur ou les conditions de garantie du revendeur spécialisé RIKA doivent à cet effet être respectées.

Sont exclu(e)s de la garantie :

1. Les pièces d'usure (usure normale n'étant pas due à un défaut)
2. Les parties en contact avec le feu comme le verre, les bols de combustion, les grilles, les déflecteurs, les garnitures du foyer (par ex. briques réfractaires), les céramiques, les éléments d'allumage, les thermostats, les capteurs de chambre de combustion et les contrôleurs de température
3. La peinture, les revêtements des surfaces (p. ex. les poignées, les caches)
4. Les joints
5. Les pierres naturelles, les pierres thermiques, etc.

valable à partir de : 01.11.2022

14. INFORMATIONS SUR L'ÉLIMINATION DES DÉCHETS

RIKA Innovative Ofentechnik GmbH s'est fixé pour objectif de faire en sorte que ses produits soient respectueux de l'environnement, tout au long de leur cycle de vie. Nous nous sentons également concernés au-delà de cet objectif, c'est pourquoi notre engagement pour les produits électroniques va au-delà de la fin de leur cycle de vie.

Attention

Pour une élimination correcte de l'appareil, nous recommandons de prendre contact avec une entreprise locale de traitement des déchets.

Attention

Pour un démontage professionnel de l'appareil, veuillez vous adresser à votre revendeur RIKA.

Attention

Nous vous recommandons de retirer les pièces en contact avec le feu telles que le verre, les cuves de cuisson, les grilles, les plaques de tirage, les plaques de déviation, les revêtements du foyer (par ex. chamotte), les céramiques, les éléments d'allumage, les capteurs, les sondes du foyer et les contrôleurs de température et de les jeter avec les ordures ménagères.

Informations sur les différents composants de l'appareil

- **Composants électriques ou électroniques** : Retirer les composants électriques ou électroniques de l'appareil en les démontant. Ces composants ne doivent pas être éliminés avec les autres déchets. Une élimination correcte doit être effectuée via le système de reprise des appareils électriques usagés.
- **Chamottes dans le foyer** : retirer de l'appareil les éléments en chamotte qui ont été montés dans le foyer. S'ils existent, les éléments de fixation doivent être retirés au préalable. Les éléments en chamotte en contact avec le feu ou les gaz d'échappement doivent être éliminés, une réutilisation ou un recyclage n'est pas possible.
- **Vermiculite dans le foyer** : retirer de l'appareil la vermiculite qui a été installée dans le foyer. S'il y en a, les éléments de fixation doivent être retirés au préalable. La vermiculite en contact avec le feu ou les gaz de combustion doit être éliminée, une réutilisation ou un recyclage n'est pas possible.
- **Vitre en vitrocéramique** : Déposer la vitre en vitrocéramique avec un outil approprié. Retirer les joints et, le cas échéant, les séparer du cadre. Les vitrocéramiques transparentes peuvent en principe être recyclées, mais doivent pour cela être séparées en vitres décorées et non décorées. La vitre en vitrocéramique peut être éliminée en tant que déchet de construction.
- **Tôle d'acier** : démonter les composants de l'appareil en tôle d'acier en les dévissant ou en les fléchissant (à défaut, en les broyant mécaniquement). S'il y a des joints, les retirer au préalable. Éliminer les pièces en tôle d'acier en tant que déchets métalliques.
- **Fonte** : démonter les composants de l'appareil en fonte en les dévissant ou en les fléchissant (à défaut, en les broyant mécaniquement). S'il y a des joints, les retirer au préalable. Éliminer les pièces en fonte comme des déchets métalliques.
- **Pierre naturelle** : enlever mécaniquement la pierre naturelle existante de l'appareil et l'éliminer comme gravats.
- **Joints (fibre de verre)** : retirer mécaniquement les joints de l'appareil. Ces composants ne doivent pas être éliminés avec les autres déchets, car les déchets de fibres de verre ne peuvent pas être détruits par incinération. Éliminer les joints en tant que fibres de verre et de céramique (fibres minérales artificielles).
- **Poignées et éléments de décoration en métal** : s'il y en a, démonter les poignées et les éléments de décoration en métal et les éliminer comme ferraille.

Attention

Pour tous les composants, veuillez tenir compte des réglementations locales d'élimination des déchets.

Extrait du code déchet du règlement sur la liste européenne des déchets

Bac à déchets	Type de déchets
15 01 03	Emballage en bois
17 01 03	Carreaux et céramique
17 02 02	Verre
17 04 05	Fer et acier
17 05 04	Gravats et pierres

Élimination et recyclage des déchets électriques

En mettant en oeuvre la directive européenne 2012/19/UE sur les déchets d'équipements électriques et électroniques (DEEE) et d'autres réglementations locales, nous soutenons la mise en place de systèmes de reprise et de recyclage.

Les anciens appareils peuvent facilement être amenés aux collecteurs de déchets municipaux pour le recyclage. Veuillez respecter les réglementations nationales en la matière.



L'appareil ne doit pas être jeté dans les ordures ménagères normales.

15. RESPECT DES DISPOSITIONS DE L'UE



Ce produit est conforme aux exigences de la Communauté européenne.

Par la présente, RIKA Innovative Ofentechnik GmbH déclare que ce dispositif est conforme aux exigences essentielles et aux autres dispositions pertinentes de la directive 2014/30/UE, 2014/35/UE, 2014/65/UE et 2011/1185/UE.

La version la plus récente et la plus valide de la DoC (déclaration de conformité) peut être consultée à l'adresse www.rika.fr.



RIKA Innovative Ofentechnik GmbH

Müllerviertel 20

4563 Micheldorf / AUSTRIA

Tel.: +43 (0)7582/686 - 41, Fax: -43

verkauf@rika.at

www.rika.at

En cas de doute, comme en cas de traduction manquante ou erronée, seule la version allemande est valable. Sous réserve de modifications techniques et visuelles et d'erreurs de composition et d'impression.

© 2023 | RIKA Innovative Ofentechnik GmbH